

TOP

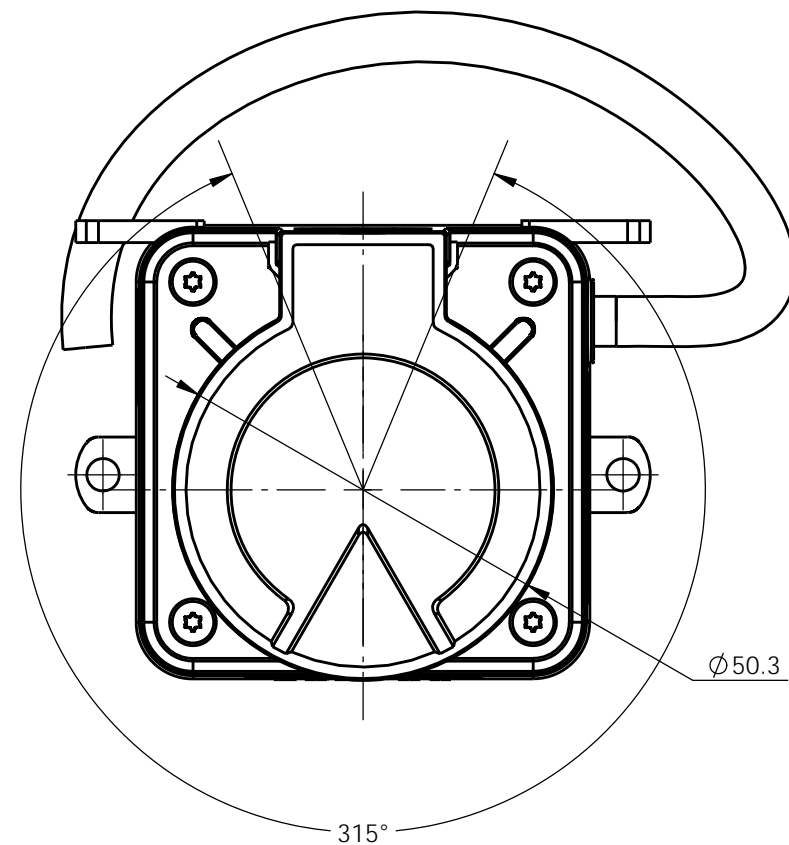

- ① 安装转接块，使用内六角花形沉头螺钉 M3x5固定在外壳底部或者背部，2件/台机器。
- ② 内六角花形沉头螺钉 M3x5，固定安装转接块使用。2件/台机器。
- ③ 螺纹孔M3深3mm，机器底部和背部一致，共4个孔。
- ④ 激光线高度位置指示标贴。
- ⑤ 发射窗罩，透过发射和接收光线。
- ⑥ 指示灯窗口。
- ⑦ 型号标识
- ⑧ M8航空插头，用于机器调试。
- ⑨ 输出线缆 12芯。

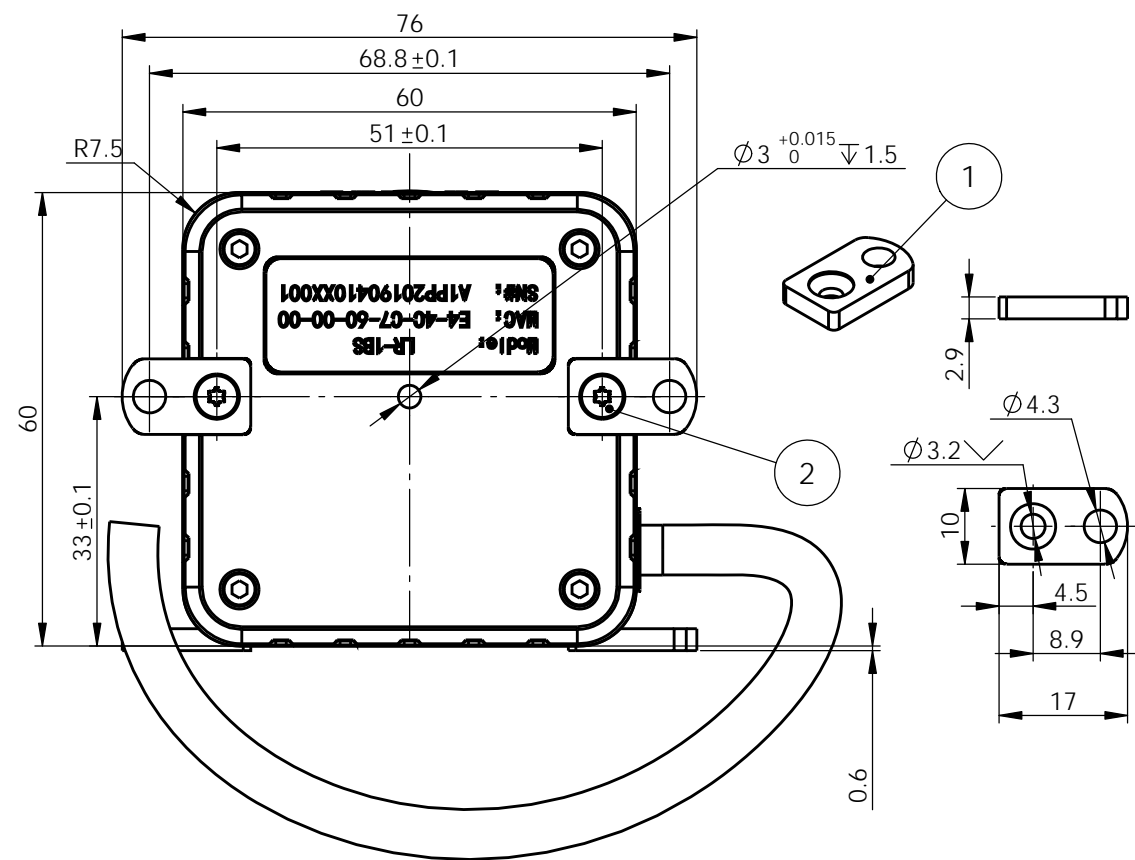
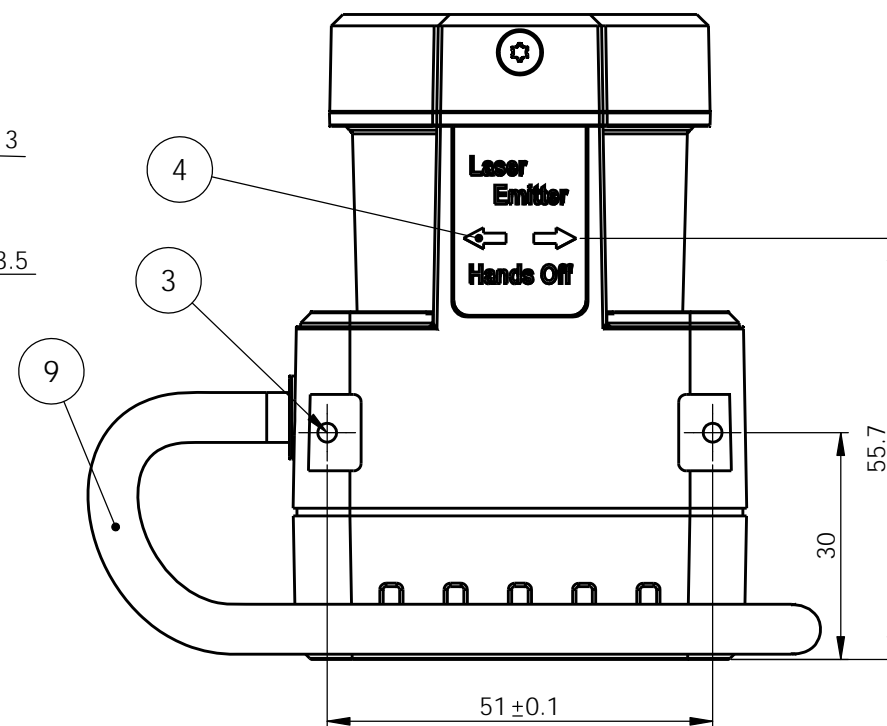
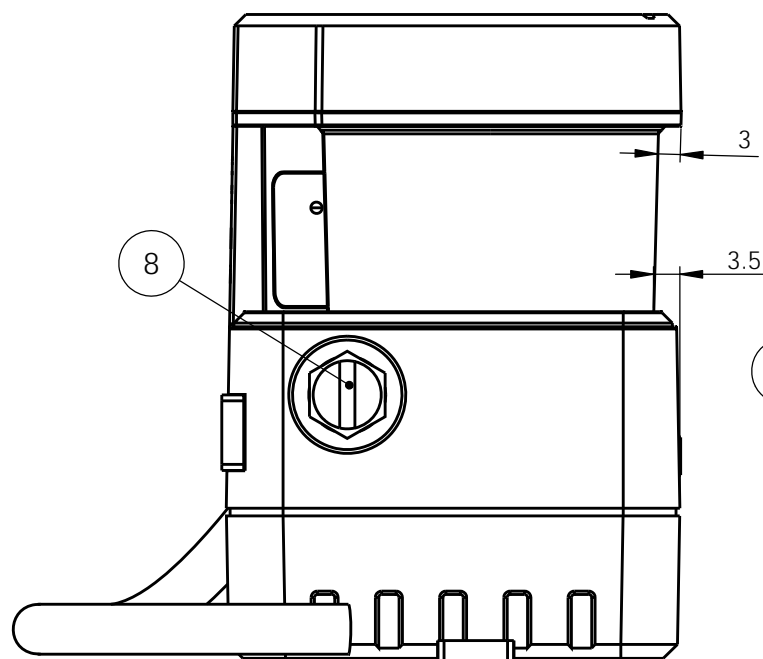
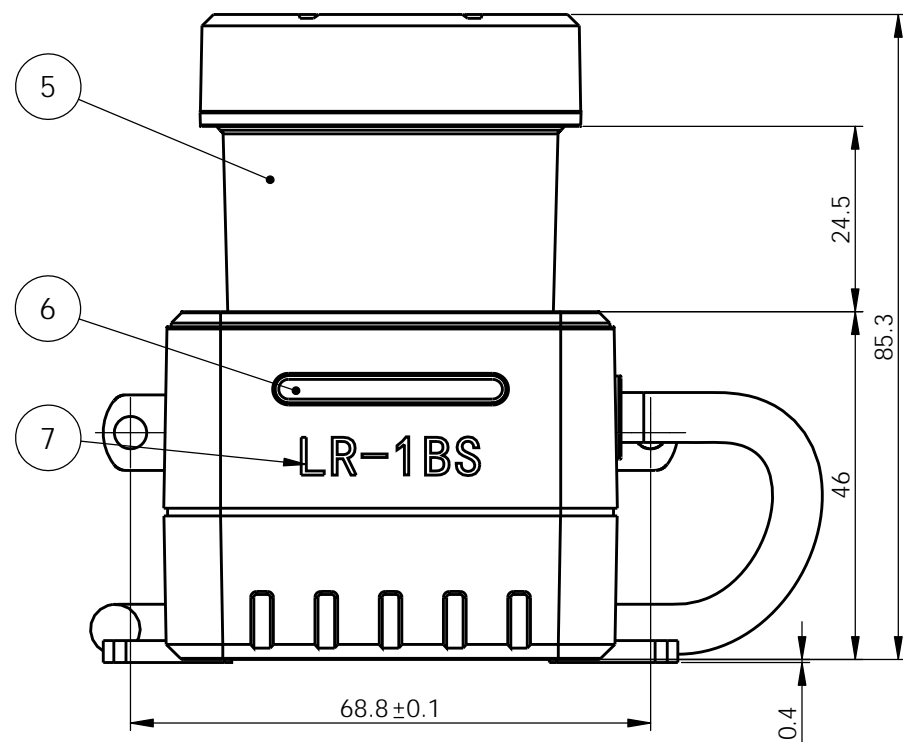

旧底图总号

底图总号

签字

日期

格式2

				主机		LR-1BSA.000.000		
标记处数	更改文件号	签字	日期	编码	02.70.01.0007	图样标记	重量	比例
设计		工艺					315.5693	1:1
制图		标准化				共 2 张		第 1 张
校对		批准				森库莱萨(深圳)智能科技有限公司		
审核		日期		模具				